

DO NOT PRINT THIS PAGE

This cover page has been provided for the purpose of providing printing instructions for the attached document. It is not part of the document and should not be printed.

If you have any questions, contact the Marketing Services Department.

Part #: 310442

Date: 10/05/15

Printing Specifications

Paper Size:	8.5" W x 11" H
Pages:	4
Double-Sided:	Yes
Ink(s):	1 - Black
Bleeds:	No
Folding:	Yes
Stapling:	No
Cutting:	No
3-hole punch:	No
Notes:	

2700 Oak Industrial Drive NE, Grand Rapids, MI 49505 USA • 800.253.1561 • www.kv.com



KNAPE & VOGT.



SLIDING DOOR HARDWARE - BARN DOOR ROUND TRACK, SIDE MOUNT

#310442 (1015)

Assembly Instructions

SOLID WOOD DOOR ONLY • MAXIMUM DOOR WEIGHT: 250 LBS. • MAXIMUM DOOR THICKNESS: 1-1/2"

RT-SP series, RT-FD series, RT-HS series, RT-HK series, RT-ST series, RT-TS series, RT- series

Door Width Recommendation: 4" wider than the opening (2" on each side). Door Height Recommendation: Height will depend on location of the bracket, but in applications where the brackets are not above the door opening (such as a narrower door opening where the bracket can be on either side of the opening), 1" above the opening is sufficient. Door thickness minus 1 - 7/8" = GAP.

Tools Required • Outils requis • Herramientas requeridos

Drill	Level
Tape Measure	Allen Wrench (included)
Square	Pencil
1/8" Drill Bit	

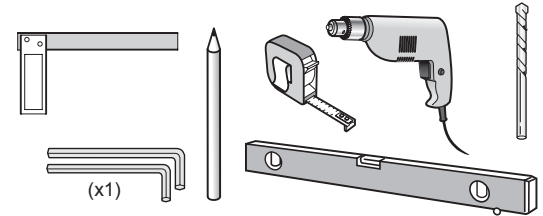

CONTENTS

Quantity

A. Carriers (styles vary)	2
B. Short Wall Brackets	5
C. Door Stop Kit (left, right & center)	1
D. Track (Not included in Kit, Sold Separately)	

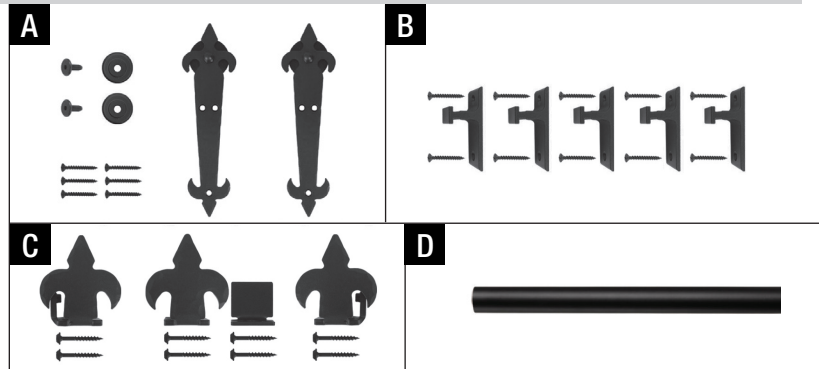

NOTE: Short wall brackets for doors up to 1-1/2" thick.
(For doors 1-1/2" – 2-1/4" thick, long brackets are required and are sold separately.) Hardware is included for all components.

HERRAJE PARA PUERTA CORREDIZA - PUERTA ESTILO GRANERO RIEL REDONDO, MONTAJE LATERAL

#310442 (1015)

Instrucciones de ensamblaje

**SOLAMENTE PARA PUERTAS DE MADERA MACIZA • PESO MÁXIMO DE LA PUERTA: 250 LIBRAS (113 KG)
ESPESOR MÁXIMO DE LA PUERTA: 1-1/2" (38 MM)**

Serie RT-SP, serie RT-FD, serie RT-HS, serie RT-HK, serie RT-ST, serie RT-TS, serie RT

Recomendaciones para el ancho de la puerta: 4 pulgadas más ancha que la abertura (2 pulgadas a cada lado). Recomendaciones para la altura de la puerta: La altura dependerá de la posición del soporte, pero en las aplicaciones donde los soportes no están encima de la abertura de la puerta (como una abertura de puerta más angosta, donde el soporte se puede colocar en cada lado de la abertura), es suficiente con 1" (24.5 mm) por encima de la abertura. Espesor de la puerta menos 1-7/8" (48 mm) = ESPACIO LIBRE.

CONTENIDO

- A. 2 carros (varios estilos)
- B. 5 anclajes cortos
- C. 1 kit de topes para puerta (izquierdo, derecho y central)
- D. Riel (no se incluye en el kit, se vende por separado)

NOTA: Los anclajes cortos para puertas deben tener hasta 1-1/2" (38 mm) de espesor. (Para puertas de 1-1/2" (38 mm) – 2-1/4" (57 mm) de espesor, se necesitan anclajes largos que se venden por separado). Se incluye el herraje para todos los componentes.

QUINCAILLERIE POUR PORTE COULISSANTE - PORTE DE GRANGE RAIL ROND, MONTAGE LATÉRAL

#310442 (1015)

Instructions d'assemblage

PORTE EN BOIS PLEIN SEUL • POIDS MAX. DE LA PORTE : 113,4 KG • ÉPAISSEUR MAX DE LA PORTE : 1 1/2 PO

Série RT-SP, série RT-FD, série RT-HS, série RT-HK, série RT-ST, série RT-TS, série RT-

Largeur de porte recommandée : 4 po plus large que l'ouverture (2 po de chaque côté). Hauteur de porte recommandée : La hauteur dépendra de l'emplacement du support, mais dans les applications où les supports ne sont pas au-dessus de l'ouverture de porte (telles que les ouvertures de porte plus étroites où le support peut être d'un côté ou de l'autre de l'ouverture), 1 po au-dessus de l'ouverture est suffisant. Épaisseur de la porte moins 1 7/8 po = INTERSTICE.

CONTENU

QUANTITÉ

A. Chariots (styles peuvent varier)	2
B. Supports muraux courts	5
C. Trousse de butée (gauche, droite et centre)	1
D. Rail (non inclus dans trousse; vendu séparément)	

REMARQUE : Les supports muraux courts conviennent aux portes jusqu'à 1 1/2 po d'épaisseur.
(Pour les portes de 1 1/2 po à 2 1/4 po d'épaisseur, des supports longs et épais sont requis et sont vendus séparément.) Quincaillerie fournie pour toutes les composantes.



1 CARRIER INSTALLATION

- Locate carriers equal distance from vertical edges of door to desired location. Center line of carrier should be between 1-1/2" to 6" from edge depending on carrier style, door width and desired location. Mark center line with pencil.
- Locate carriers on door so the top edge of door is 13/16" – 7/8" from outer edge of carrier wheel. This creates a 3/32" gap between the top of the door and the track. Mark hole location over previously marked center line.
- Drill pilot holes at mounting hole location and attach carriers using provided screws.

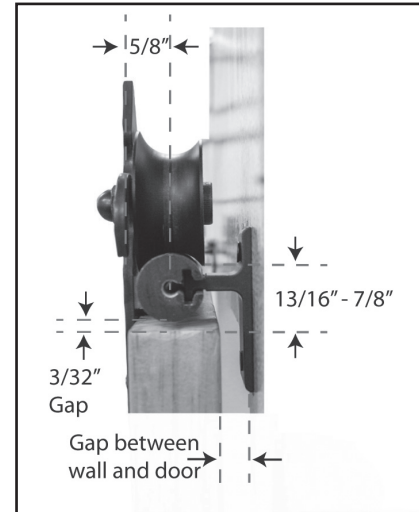

2 TRACK INSTALLATION

NOTE: The track must be level in order for door to stay level.

- Track height = door height + desired floor gap and carrier. Gap = 3/32"
- Track is designed to be secured on 16" center or less (to line up with wood or steel framing structures) and within 6" of each end. For walls with greater spacing between structural members, additional structure must be provided to achieve the required fastener spacing. Lay out the location of the rail on the wall at the proper height. Find the locations of the structural wall framing members or solid anchor points and slide brackets onto track at the proper spacing. If the mounting locations do not meet the above requirements, additional structure must be provided to achieve the required fastener spacing.
- A shim board may be required to space track from wall to clear base or door molding and to provide a flat surface to mount track.
- Drill clearance holes for mounting fasteners using a 1/8" bit through the brackets at the proper locations.
- Secure the track to the wall through the predrilled holes into the structural wall members using provided fasteners.

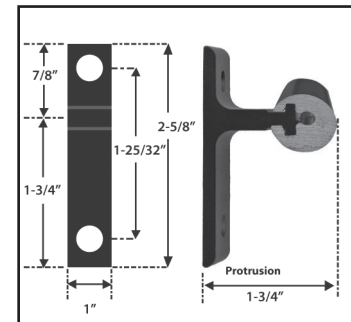

Brackets must be mounted in orientation shown.

3 END STOPS AND CENTER GUIDE INSTALLATION (FLOOR-MOUNTED AND WALL-MOUNTED)

- Install the door on the track by sliding on end. If space does not allow for this then door must be tilted out and carriers placed on track until door can be swung down to proper position.
- After installing the door onto the track, slide the door to the desired opened position.
- Install the END STOP bracket to the floor or wall so that the door stops in the desired OPEN position.
- Install the CENTER GUIDE bracket on the other end of the door so the door is always captured by this bracket in the fully opened and fully closed position.
- Slide door to closed position so door is still contained by center guide; mount remaining end stop for the closed position.



1 INSTALACIÓN DEL CARRO

- Coloque los carros a la misma distancia de los bordes verticales de la puerta a la posición deseada. La línea central del carro debe estar entre 1-1/2" (38 mm) y 6" (152 mm) del borde dependiendo del estilo del carro, del ancho de la puerta y de la posición deseada. Marque la línea central con el lápiz.
- Coloque los carros en la puerta de manera que el borde superior de la puerta esté a 13/16" (21 mm) – 7/8" (22 mm) del borde exterior de la rueda del carro. Esto crea un espacio libre de 3/32" (2.4 mm) entre la parte superior de la puerta y la marca de ubicación del orificio para el riel sobre la línea central marcada anteriormente.
- Taladre orificios pilotos en la ubicación del orificio de montaje y fije los carros utilizando los tornillos provistos.

2 INSTALACIÓN DEL RIEL

NOTA: El riel debe estar nivelado para que la puerta se mantenga nivelada.

- Altura del riel = altura de la puerta + espacio libre deseado del suelo y del carro. Espacio libre = 3/32" (2.4 mm)
- El riel está diseñado para ser fijado al centro de 16" (406 mm) o menos (para quedar alineado con las estructuras de los bastidores de madera o acero) y dentro de 6" (152 mm) de cada extremo. Para paredes con mayor distancia entre los elementos estructurales, se necesita una estructura adicional para alcanzar el espaciado entre tornillos requerido. Establezca la ubicación del riel sobre la pared a la altura adecuada. Busque la ubicación de los bastidores estructurales de la pared o puntos de anclajes firmes y deslice los soportes dentro del riel con el adecuado espaciado. Si las posiciones de montaje no coinciden con los requisitos anteriores, se necesita una estructura adicional para alcanzar el espaciado entre tornillos requerido.
- Se pueden necesitar espaciadores para alejar el riel de la pared para dejar libre la base o la moldura de la puerta y para proporcionar una superficie plana para montar el riel.
- Perfore orificios de paso para los tornillos de amarre utilizando una broca de 1/8" (3 mm) a través de los soportes en la posición adecuada.
- Asegure el riel a la pared mediante los agujeros pretaladrados en los elementos estructurales de la pared utilizando los tornillos provistos. Los soportes se deben montar en la dirección que se muestra.

3 INSTALACIÓN DE LOS TOPES Y DE LA GUÍA CENTRAL (INSTALACIÓN SOBRE EL SUELO Y SOBRE LA PARED)

- Coloque la puerta en el riel deslizando hasta el tope. Si el espacio no lo permite, se debe inclinar la puerta hacia afuera y colocar los carros en el riel hasta que la puerta se pueda girar hacia abajo en la posición correcta.
- Después de colocar la puerta en el riel, deslice la puerta hacia la posición de apertura deseada.
- Instale el soporte del TOPE DE FINAL DE CARRERA en el suelo o en la pared para que la puerta se detenga en la posición de APERTURA deseada.
- Instale el soporte de la GUÍA CENTRAL en el otro extremo de la puerta para sujetar la puerta con ese soporte en la posición totalmente abierta o cerrada.
- Deslice la puerta a la posición cerrada para que quede sujeta por la guía central; coloque el otro tope de final de carrera para la posición cerrada.

1 INSTALLATION DES CHARIOTS

- Déterminez l'emplacement désiré des chariots, à égale distance des bords verticaux de la porte. La ligne centrale du chariot devrait être entre 1 1/2 po et 6 po du bord, dépendamment du style du chariot, de la largeur de la porte et de l'emplacement désiré. Marquez la ligne centrale à l'aide d'un crayon.
- Déterminez l'emplacement des chariots sur la porte afin que le bord supérieur de la porte se trouve entre 13/16 po et 7/8 po du bord extérieur de la roue du chariot. Ceci crée un interstice de 3/32 po entre le dessus de la porte et le rail. Marquez l'emplacement du trou sur la ligne centrale précédemment tracée.
- Pré-percez les trous d'installation et fixez les chariots en place au moyen des vis fournies.

2 INSTALLATION DU RAIL

REMARQUE : Le rail doit être de niveau afin que la porte demeure de niveau.

- Hauteur du rail = hauteur de la porte + interstice au plancher désiré et chariot. Interstice = 3/32 po
- Le rail est conçu pour être installé à 16 po ou moins centre en centre (pour s'aligner avec les structures de charpente en bois ou en acier) et à moins de 6 po de chaque extrémité. Pour les murs dont les éléments de charpente sont plus espacés, une structure supplémentaire doit être ajoutée afin d'obtenir l'espacement requis entre les pièces de fixation. Marquez l'emplacement du rail sur le mur à la hauteur appropriée. Déterminez l'emplacement des éléments de charpente du mur ou des points d'ancrage solides, puis faites glisser les supports sur le rail au bon espacement. Si les emplacements d'installation ne répondent pas aux exigences ci-dessus, une structure supplémentaire doit être ajoutée afin d'obtenir l'espacement requis entre les pièces de fixation.
- Il sera peut-être nécessaire d'utiliser une cale afin d'éloigner le rail du mur pour passer par-dessus une plinthe ou une moulure de porte et pour obtenir une surface plane où installer le rail.
- Percez des trous de dégagement pour les pièces de fixation à l'aide d'une mèche de 1/8 po à travers les supports aux endroits appropriés.
- Fixez le rail au mur par les trous pré-perçés dans les éléments de charpente du mur au moyen des pièces de fixation fournies. Les supports doivent être orientés et installés tel qu'illustré.

3 INSTALLATION DES BUTÉES D'EXTRÉMITÉ ET DU GUIDE CENTRAL (INSTALLATION AU PLANCHER ET MURALE)

- Installez la porte sur le rail en la glissant depuis l'extrémité de celui-ci. Si l'espace ne le permet pas, la porte doit être inclinée vers l'extérieur et les chariots placés sur le rail jusqu'à ce que la porte puisse être ramenée vers le bas dans la bonne position.
- Une fois la porte installée sur le rail, glissez-la dans la position ouverte désirée.
- Installez le support de la BUTÉE D'EXTRÉMITÉ sur le plancher ou le mur de manière à ce que la porte arrête sa course à la position OUVERTE désirée.
- Installez le support du GUIDE CENTRAL à l'autre extrémité de la porte de manière à ce que celle-ci demeure toujours captive de ce support en position entièrement ouverte et entièrement fermée.
- Glissez la porte en position fermée de manière à ce qu'elle demeure captive du guide central; installez la butée d'extrémité restante pour la position fermée.

